

T.C.
MUSTAFA KEMAL ÜNİVERSİTESİ
BEDEN EĞİTİMİ VE SPOR YÜKSEKOKULU

BEDEN EĞİTİMİ ÖĞRETMENLİĞİ BÖLÜMÜ
2008 – 2009 EĞİTİM-ÖĞRETİM YILI ÖZEL YETENEK SINAVI

1. ÖNKAYIT, YETENEK SINAVI VE KESİN KAYIT TARİHLERİ :

1.ÖĞRETİM

*Kontenjan	: 60 Kişi
* Önkayıt	: 11 – 18 Ağustos 2008
* Yetenek Sınavı	: 20 – 23 Ağustos 2008
* Sınav Sonuçlarının İlanı	: 25 Ağustos 2008
* Kesin Kayıt Tarihi	: 26 – 29 Ağustos 2008
* Yedek Kesin Kayıt Tarihi	: 01 Eylül 2008

2. ÖZEL KOŞULLAR :

- Liseler, Meslek Liseleri, Öğretmen Liseleri ve Güzel Sanatlar Liselerinin Spor- Alan / Kol / Bölümlerinden mezun olan adayların ve milli sporcuların 2008-ÖSS puan türlerinden birinden en az 145.000 ve daha fazla ÖSS puanı almış olmak.
- Yukarıda (a) maddesinde sözü edilen Alan-Kol-Bölümler dışındaki bir Alan-Kol-Bölümünden başvuracak adayların 2008-ÖSS puan türlerinin en az birinden 165.000 ve daha fazla ÖSS puanı almış olmak.
- T.C. vatandaşı veya KKTC vatandaşı olmak.
- Merkezi yerleştirme ile bir yükseköğretim programına kesin kayıt hakkı kazanmış adaylar da , isterlerse Özel Yetenek Sınavına başvurabilirler.

3. BAŞVURU YERİ :

Başvurular bizzat yukarıda belirtilen ön kayıt tarihleri arasında “Antakya MKÜ Beden Eğitimi ve Spor Yüksekokulu tarafından yapılacaktır.

4. BAŞVURU İÇİN GEREKLİ BELGELER :

- Bölüm adını (Beden Eğitimi Öğretmenliği) içeren başvuru dilekçesi
- 2008- ÖSS Sınav Sonuç Belgesinin aslı veya onaylı fotokopisi
- Üç adet 4.5 X 6 cm. ebadında son altı ay içinde çekilmiş fotoğraf
- Devlet Hastanesi veya Sağlık Ocağından alınmış “Mustafa Kemal Üniversitesi Beden Eğitimi ve Spor Yüksekokulu, Beden Eğitimi Öğretmenliği Bölümü Özel Yetenek Sınavlarına girmesinde bir sakınca yoktur.” İbareli Sağlık Raporu.
- Resmi onaylı ve fotoğraflı Nüfus Cüzdan Örneği
- Lise diplomasının veya mezuniyet belgesinin aslı veya noter tasdikli sureti.
- MKÜ Döner Sermaye İşletme Müdürlüğü'nün **T.C. Ziraat Bankası Antakya Merkez şubesi** “**39324950 – 5001**” no’lu hesabına 100 YTL. kayıt ücretinin yatırıldığını belgeleyen banka dekontu.

NOT :

* Başvuru ücreti iade edilmez.

* Posta ile önkayıt yapılmayacaktır.

* Ön kayıtlarını yaptıran adaylar sınava fotoğraflı ve onaylı özel kimlik belgesi (Nüfus cüzdanı, ehliyet veya pasaport), Sınav Giriş Belgesi ve spor giysileri (şort, tişört, spor ayakkabısı vb.) ile katılmak zorundadır.

TC
MUSTAFA KEMAL ÜNİVERSİTESİ
BEDEN EĞİTİMİ VE SPOR YÜKSEKOKULU



2008-2009

EĞİTİM-ÖĞRETİM YILI

ÖZEL YETENEK SINAVI KILAVUZU



HATAY- 2008

ÖNSÖZ

1992 yılında kurulan Beden Eğitimi ve Spor Yüksekokulu Beden Eğitimi Öğretmenliği Bölümü, ilk öğrencilerini 1993-1994 Eğitim-Öğretim yılında almış, 1996-1997' de ilk mezunlarını vermiş, halen 173 öğrenci ile eğitim-öğretim faaliyetleri sürdürülmektedir.

Onbeş yıllık bir geçmişi bulunan Yüksekokulumuz, Üniversitemiz yönetiminin desteği ile hızla gelişmiş, hedeflenen uluslararası standartlara ulaşmada önemli adımlar atılmış, özellikle laboratuvar, açık / kapalı spor tesisleri ve araç-gereç gereksinmesi büyük ölçüde karşılanmıştır.

Ayrıca Üniversitemiz Ata Tayfur Sökmen Kampüsü içerisinde yeni Yüksekokul binamız tamamlanmak üzeredir. Bin kişi seyirci kapasiteli çok amaçlı spor salonu, cimmastik salonu projeleri tamamlanmış olup 2009 yılı içerisinde hizmete açılması planlanmaktadır.

Yüksekokulumuz güçlenen akademik kadrosu, özellikle son iki yılda yapılanlar ve yapılması planlanan projeler ile öğrenci sayısını önümüzdeki iki yıl içinde 1000' e çıkarmayı hedeflemektedir. Bu çerçevede Beden Eğitimi Öğretmenliği Bölümü için YÖK' e kontenjan artırım talebinde bulunulmuş ve ilk sonuç alınarak kontenjanımız 2008-2009 eğitim – öğretim yılı için 60' a çıkarılmıştır.

Bu bağlamda Beden Eğitimi Öğretmenliği Bölümü'nün yanı sıra Beden Eğitimi Öğretmenliği ikinci öğretim programı, Antrenörlük, Spor Yöneticiliği ve Rekreasyon Bölümlerinin de Birinci ve İkinci Öğretim programlarının açılması için gerekli hazırlıklar yapılmış ve YÖK' e başvurulmuş, hedef tablo aşağıda çıkartılmıştır.

PROGRAMIN ADI	1.ÖĞRETİM	2.ÖĞRETİM	TOPLAM
Beden Eğitimi Öğretmenliği	60 - Açık	40	100
Antrenörlük	40	40	80
Spor Yöneticiliği	40	40	80
Rekreasyon	40	40	80

Tıp Fakültesinin hizmete girmesi ile Yüksekokulumuz lisans programında yer alan spor - sağlık bilimleri alanındaki derslerin verilmesinde önemli destek sağlanmıştır. Ayrıca Beden Eğitimi ve Spor Alanında Yüksek Lisans Programının açılması için hazırlık yapılarak YÖK' e başvuruda bulunulmuştur.

Lisans programımız gözden geçirilmiş olup, öğrencilerimizin alan bilgi ve becerilerini geliştirmenin yanı sıra entelektüel gelişimlerine de katkı sağlayacak güncelleme çalışmalarına başlanmıştır.

Bölümün temel amacı Atatürk ilkeleri ve Devrimleri doğrultusunda, araştırmacı ve çağdaş bir düşünceye sahip Beden Eğitimi Öğretmenleri yetiştirmektir. Öğretmenliğin yanı sıra mezunlarımız G.S.G.M.' ne bağlı kuruluşlar, özel turistik tesisler, spor kulüpleri ve salonlarında görev yapabilmektedirler.

2008-2009 eğitim-öğretim yılında 20' si kız, 40' i erkek 60 öğrenci okulumuza kayıt yaptıracaktır.

Bölüm programını başarıyla tamamlamak hem fiziksel hem de zihinsel yeteneği gerektirmektedir. Bu nedenle katılacağınız sınavda yer alan testler fiziksel yeteneğin, ÖSS ile A.O.B.P. sonuçları ise zihinsel yeteneğin göstergesi olarak kullanılmaktadır. Birbirinizle yarışacağınız bu sınavda hepimize başarılar dilerim.

Prof.Dr. M.Şerefettin CANDA
REKTÖR
Beden Eğitimi ve Spor Yüksekokulu Müdür V.

ÖZEL YETENEK SINAVI

SINAV İÇİN GEREKLİ BELGELER VE KIYAFETLER:

Ön kayıtlarını yaptıran adaylar sınava aşağıdaki belge ve kıyafetlerle gireceklerdir:

- Fotoğraflı ve onaylı özel kimlik belgesi (Nüfus cüzdanı, ehliyet veya pasaport),
- Sınav giriş belgesi
- Spor giysileri (şort, tişört, spor ayakkabısı).

Fotoğraflı özel kimlik belgesi olmayan adaylar sınava alınmazlar.

Sınav giriş belgesini kaybeden adaylar için, sınavdan bir gün önce başvurmaları halinde yeni sınav giriş belgeleri düzenlenecek, aksi taktirde sınava alınmayacaklardır.

SINAV TARİHİ VE YERİ:

Beden Eğitimi ve Spor Öğretmenliği Bölümü, Özel Yetenek Sınavı, 20 - 23 Ağustos 2008 tarihleri arasında yapılacaktır.

Ön kayıtlarını yaptıran

- Erkek adayların 20 Ağustos 2008 Çarşamba günü saat 06.00' da,
- Bayan adayların ise 21 Ağustos 2008 Perşembe günü saat 06.00' da MKÜ Ata Tayfur Sökmen Kampüsü'nde hazır bulunmaları gerekmektedir.

Detaylı sınav programı 19 Ağustos 2008 tarihinde Üniversitenin Merkez kampüsü girişinde ilan edilecektir.

Ön kayıtlarını yaptıran adayların ilan edilecek programa uymaları ve göğüs numaraları esas alınarak ilan edilen saatten en az yarım saat önce sınav yerinde hazır bulunmaları gerekmektedir.

Adaylar her teste girişlerinde fotoğraflı özel kimlik belgesi ile sınav giriş belgelerini görevlilere teslim edecek, testten sonra kimliğini ve derecesi işlenmiş sınav giriş belgesini kayıt masasından alacaktır.

ÖZEL YETENEK SINAVINDA UYGULANACAK TESTLER

Özel Yetenek Sınavında yer alan testler, uygulama yerleri ve açıklamaları aşağıda belirtilmiştir. Testlerden herhangi birine katılmayan aday, değerlendirmeye alınmaz ve elenir.

MUSTAFA KEMAL ÜNİVERSİTESİ BEDEN EĞİTİMİ VE SPOR YÜKSEKOKULU 2008-2009 EĞİTİM - ÖĞRETİM YILI ÖZEL YETENEK SINAVI DETAYLI SINAV PROGRAMI				
TARİH	SINAVA BAŞLAMA SAATİ		SINAV İÇERİĞİ	SINAV YERİ
20.08.2008	SABAH	06.30 - 11.00	ERKEKLER 1500 M. KOŞU	ATA TAYFUR SÖKMEN KAMPÜSÜ
	ÖĞLE	17.00 - 19.30	ERKEKLER 1500 M. KOŞU	ATA TAYFUR SÖKMEN KAMPÜSÜ
21.08.2008	SABAH	06.30 - 11.00	BAYANLAR 800 M. KOŞU	ATA TAYFUR SÖKMEN KAMPÜSÜ
	ÖĞLE	14.00 - 21.00	ERKEKLER BECERİ - KOORDİNASYON TESTİ	MKÜ BESYO CİMNASTİK SALONU
22.08.2008	SABAH	07.00 - 12.00	ERKEKLER BECERİ - KOORDİNASYON TESTİ	MKÜ BESYO CİMNASTİK SALONU
	ÖĞLE	14.00 - 21.00	BAYANLAR BECERİ - KOORDİNASYON TESTİ	MKÜ BESYO CİMNASTİK SALONU
23.08.2008	SABAH	06.30 - 12.00	BAYANLAR VE ERKEKLER 100 M. KOŞU TESTİ	ANTAKYA ATATÜRK STADYUMU
	ÖĞLE	-----	-----	-----

TESTLERİN AÇIKLANMASI

1500 m. – 800 m. Koşu:

Dayanıklılığın ölçüldüğü bu testte adaylar zamana karşı yarışır. Erkek adaylar, 1500 m., bayan adaylar 800 m. koşacaktır.

1500 m.'yi 5.10; 800 m.'yi 3.10 dakikanın üstünde tamamlayan adaylar ile diskalifiye olanlar değerlendirmeye alınmaz ve sınavlara devam edemez, elenirler.

Beceri-Koordinasyon Testi:

Toplam 8 ayrı istasyondan oluşan bu testte, adaylar zamana karşı yarışır. Hareketler adaylar tarafından bir kez denir.

Beceri-Koordinasyon testini tamamlama süresi fotosel ile saptanır. Sınav sırasında her adaya iki tekrar hakkı verilir. Bunlardan iyi olanı değerlendirmeye alınır. Testi 45 saniyenin üstünde tamamlayan erkek, 1 (60 sn) dk' nın üstünde tamamlayan bayan adayların dereceleri kaydedilmez; değerlendirmeye alınmaz; sınavlara devam edemez ve elenirler.

Beceri-Koordinasyon testinde yapılacak hareketler Şekil.1'de gösterilmiş ve sırasıyla açıklanmıştır.

1. Geriye takla,
2. Öne takla,
3. 360 derecelik burğu,
2. Denge aletinden geçiş,
3. Voleybol topuyla hedefe top atıp tutma,
4. Basketbol topuyla dikmeler arasında top sürme,
5. Futbol topuyla dikmeler arasında ayakla top sürme. (8 çizme)
6. Hentbol topunu engel üzerinde atıp tutma
7. Kare üzerinden sekme,
8. Asimetrik paralelden geçiş

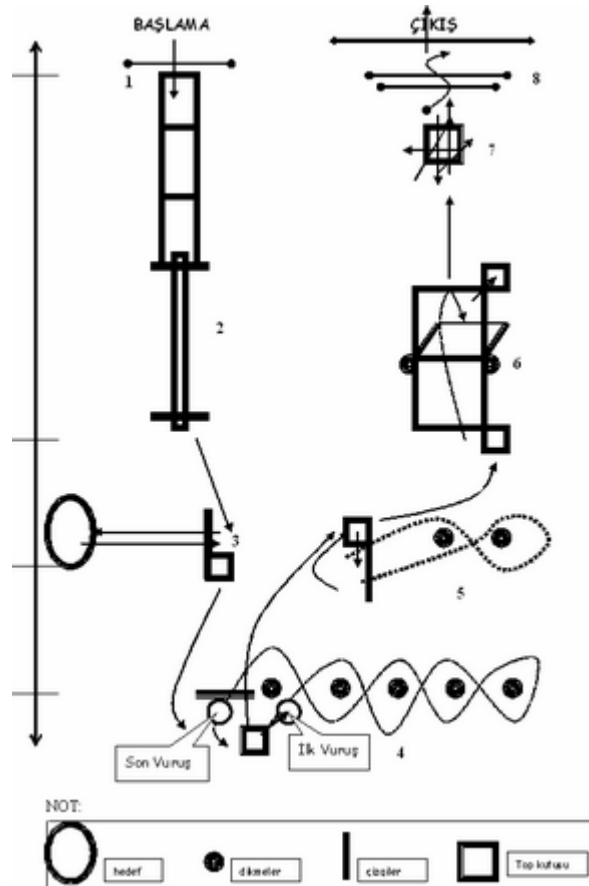

1. Aday, hareketlerine geriye takla ile başlayıp sırayla öne takla ve 360 derecelik burgudan denge aletine ulaşır.

* Takla veya burğu sonrası minderin dışına çıkan adaylar başlangıca dönüp hareketi yeniden yapmak zorundadır.

* Hareketler minder üzerinde yapılmalıdır.

2. Denge aletinden geçiş:

Harekete denge üzerinde işaretlenen çizginin gerisinden başlanır ve denge aletinin sonundaki çizginin ilerisine en son adım basılarak bitirilir. Harekete başlangıç noktasındaki çizgiden sonra başlayan ya da bitiş noktasındaki çizgiden önce dengeden düşen aday denge hareketine yeniden başlar.

3. Voleybol topuyla hedefe top atıp tutma:

Kutu içerisinden Voleybol topu alınarak çift el ile karşı tahta hedefe 5 atış yapılır. 5. atıştan sonra top alındığı yere bırakılır. (Topun yere düşmesi veya hedef dışına çarpması halinde baştan saymaya başlanır.)

4. Basketbol topuyla dikmeler arasında top sürme,

Basketbol topu kutudan alınarak okla belirtilen istikamette bulunan dairenin içine ilk vuruş yapıldıktan sonra dikmeler arasında slalom yapılır. Bitiş çizgisinden sonraki belirtilen dairenin içine son kez vurduktan sonra top kutuya konarak hareket tamamlanır. (Slalom sırasında top elden çıkarsa, top elde taşınırsa, dikmeler devrilir ise hakemin uyardığı noktadan harekete devam edilir).

5. Futbol topuyla dikmeler arasında ayakla top sürme. (8 çizme)

Futbol topu kutu içerisinden alınarak çizginin gerisine konur ve ayak ile yerde top sürülerek dikmeler etrafında sekiz çizilir. Çizginin ilerisine top çıkarılarak kutuya konur. (Topa elle temas edilir veya top el ile tutulur ise harekete baştan başlanır. Dikmeleri yerinden oynatan aday dikmeyi düzelttikten sonra harekete baştan başlayacaktır.)

6. Hentbol topunu engel üzerinde atıp tutma

Kutu içerisinden Hentbol topu alınır. Çizgi gerisinde çift ayak basılır. Ayaklar hareket ettirilmeden top engel üzerinden karşı alana atılır. Sonra alan içerisine adımlama ile girilerek, engel altından geçilir engel üzerinden geçen top karşı alan içerisinded tutulur. Sonra kutuya bırakılarak hareket tamamlanır.

* Uygulama sırasında:

- Başlangıçta top ile birlikte vücudun herhangi bir parçasının başlangıç çizgisini geçmesi halinde,
- Topun atışı ile tutuluşu arasında yere teması halinde,
- Topun engel üstünden geçmemesi halinde,
- Topun belirlenen alan içerisinded tutulamaması halinde
- Engel topun veya vücudun herhangi bir uzununun teması halinde

Aday hakemin uyarısıyla harekete yeniden başlar.

7. Kare Üzerinde Sekme:

Karenin önüne gelen aday kare çizgisinin önüne çift ayakla basar, ilerisine tek ayakla atlar. Sonra tekrar aynı ayağıyla yön değiştirmeden sırası ile karenin gerisine, sağına ve soluna sıçrar. Son olarak çift ayakla karenin ilerisine basar ve hareketini tamamlar.

Sıçramalar sırasında kare çizgilerine ve karenin içine basılmaz. Basıldığı taktirde hareket baştan yaptırılır. Kare üzerinde sekme hareketini tamamlayan aday asimetric paralel engeline kadar koşusuna devam eder.

8. Asimetric Paralelden Geçiş:

Aday ilk paralel barının altından, diğerinin ise üstünden geçmek zorundadır. Yüksek olan paralel barına çıkarken ve oradan aşağıya atlayışta adaylar el ve ayaklarını kullanmak zorundadırlar. Karın dönüşü ile paralel barından geçiş kural dışıdır. Bu durumda hareket baştan yaptırılır.

Test içindeki istasyonlardan herhangi birinin yapılmadan geçilmesi durumunda aday diskalifiye olur ve elenir.

NOT: Top'lu istasyonlarda seri sonunda kutulara bırakılan topların kutu dışına düşmesi halinde top yeniden alınarak kutu içine konacak ve seriye ondan sonra devam edilecektir.

100 m. Koşu:

Atletizm pistinde yapılacak bu testte adaylar tek tek koşarlar. Süratin ölçüldüğü bu testte amaç 100 m.'yi en kısa sürede tamamlayabilmektir. Adayın 100 m.'yi koştuğu süre fotosel ile saptanarak kaydedilir.

TESTLER	UYGULAMA YERİ
1500 Metre Koşu (Erkek)	İskenderun Yolu üzeri MKÜ Ata Tayfur Sökmen kampüsü
800 Metre Koşu (Bayan)	İskenderun Yolu üzeri MKÜ Ata Tayfur Sökmen kampüsü
Beceri – Koordinasyon	MKÜ Aletli Cimnastik Salonu (Merkez Kampus)
100 Metre Koşu	Antakya Atatürk Stadyumu

Adayların sınava alınışı göğüs numarası sırasına göre 1500 m./ 800 m. koşu testlerinde 15'er kişilik gruplar; beceri-koordinasyon ve 100 m. Koşu testlerinde 50'şer kişilik gruplar halinde olacaktır.

DEĞERLENDİRME

Yerleştirmeye esas olan puan, 2008 Öğrenci Seçme ve Yerleştirme Sistemi (ÖSYS) Yükseköğretim Programları ve Kontenjanları kılavuzundaki (12 ve 13. sayfa) açıklamalar doğrultusunda belirlenir.

Özel Yetenek Sınavını oluşturan tüm testlerden elde edilen dereceler standart T-puanına çevrilir. Erkekler 1500 m, bayanlar 800 m. Koşu testi sonucu elde edilen T- puanının % 30'u, beceri-koordinasyon testi sonucu elde edilen T- puanının % 60'ı ve 100 m. koşu testi sonucu elde edilen T- puanının % 10'u toplanarak Özel Yetenek Sınav Puanı (ÖYSP) elde edilir. Bu puanın (ÖSYSP) ağırlıklandırmaya girebilmesi için standart puana çevrilmesi gerekir.(ÖYSP-SP)

Yerleştirmeye esas olacak puan :

- ÖYSP Standart Puanı (ÖYSP-SP)
- Ağırlıklı Ortaöğretim Başarı Puanı (AOBP) (Dört puan türünden en yükseği)
- 2008-ÖSS Puanı (ÖSS-P) (dört puan türünden (ÖSS –SÖZ-1, ÖSS-SAY-1, ÖSS-EA-1, ÖSS -DİL-1) en yükseği)**

Puanlarının belli ağırlıklarla çarpılması ile elde edilecektir.

Yerleştirme Puanı (YP) aşağıdaki formül kullanılarak hesaplanacaktır.

a. Aday aynı alandan geliyorsa; (Spor alan/Kol/Bölümünden)

$$YP=(1 \times \text{ÖYSP} - \text{SP}) + (0,52 \times \text{AOBP}) + (0.36 \text{ ÖSS-P})$$

b. Aday diğer alanlardan geliyorsa;

$$YP=(1 \times \text{ÖYSP} - \text{SP}) + (0,16 \times \text{AOBP}) + (0.47 \text{ ÖSS-P})$$

c. 2008-ÖSYS'de merkezi sistemle veya özel yetenek sınavı ile bir yükseköğretim programına yerleştirilmiş adayların (Açık öğretim programları hariç) ağırlıklı ortaöğretim başarı puanları ile ilgili katsayıları yarıya düşürülecektir.

Adaylar YP puanlarına göre en yüksek puandan başlamak üzere sıraya konacak ve 60 (40 erkek, 20 bayan), aday sınavı kazanmış olacaktır.

Kazananlar listesinde son sırayı alanlar arasında YP puanlarının eşit olması durumunda ÖSS-P puanı yüksek olan aday tercih edilecektir. ÖSS-P puanların eşitliği durumunda ise AOBP'ye bakılacaktır.

Başarılı olup da belirtilen tarihlerde kesin kaydını yaptırmayan adayların yerine puan sıralamasına göre ilan edilecek yedeklerden yerleştirme yapılır.

NOT: Ön kayıt yaptıracak adaylar, 2008 ÖSYS Yüksek Öğretim Programları ve Kontenjanları Kılavuzu sayfa 9, Tablo 1 A'da belirtildiği gibi 2008-ÖSS puan türlerinden: ÖSS –SÖZ-1, ÖSS-SAY-1, ÖSS-EA-1, ÖSS -DİL-1 (Dört Puan Türü) En az 145 veya 165 puan (*) almış olmaları gerekmektedir.

(*) Liseler, meslek liseleri, öğretmen liseleri ve güzel sanatlar liselerinin Spor alanından mezun olan adaylardan ve milli sporculardan, 2008-ÖSS'de ÖSS-SÖZ-1, ÖSS-SAY-1, ÖSS-EA-1 ve ÖSS-DİL puan türlerinin herhangi birinden en az 145 puan almaları gerekir. Yukarıda sözü edilenler dışındaki başvurularda ÖSS-SÖZ-1, ÖSS-SAY-1, ÖSS-EA-1 ve ÖSS-DİL puan türlerinin herhangi birinden en az 165 puan gerekir.

SINAV SONUÇLARININ DUYURULMASI

Özel yetenek sınavında yer alan her teste ilişkin derecelerin, göğüs numarası sırasında yer aldığı “Kontrol listeleri” her test sonunda; derece ve T- puanlarının, Yerleştirme Puanı (YP) sırasındaki bilgisayar çıktıkları 25 Ağustos 2008 Pazartesi günü Üniversite girişinde ilan edilir.

Önemli Not:

- Adayların sınava çağrı cihazı, telsiz, cep telefonu vb. haberleşme araçlarıyla, silah vb. teçhizatla gelmeleri,
- Sınav salonlarında sigara, pipo, puro vb. içmeleri, bir şeyler yiyip içmeleri
- Sınav düzenini bozacak davranışlarda bulunmaları yasaktır.

Sınavların başarılı bir şekilde yürütülebilmesi, adayların, öğrenciliğe yakışan, disiplinli ve saygılı tutum ve davranış içerisinde olmalarıyla mümkündür. Bu nedenle, sınav süresince, sınav düzenini bozacak davranışları sergileyen ve komisyon üyeleriyle saygı sınırlarını aşan tartışmalarda bulunan öğrenciler sınavdan ihraç edilir.

Kazanamayan adayların başvuru belgeleri (diplomalarının aslı hariç) hiçbir şekilde verilmeyecektir.

YÖNETİM VE AKADEMİK KADRO

YÖNETİM	
Prof.Dr.M.Şerefettin CANDA	Müdür V.
Öğr. Gör. Ali TEMİZ	Müdür Yardımcısı
Öğr. Gör. Yunus YILDIRIM	Müdür Yardımcısı
Prof.Dr.M.Şerefettin CANDA	Bölüm Başkan V.
Öğr.Gör. Ayhan KABAKÇI	Bölüm Başkan Yrd.

AKADEMİK KADRO	
Yrd.Doç.Dr. Hilmi TAŞER	BESYO
Yrd.Doç.Dr.Yıldız YAPRAK	BESYO
Yrd.Doç.Dr.Alper ASLAN	BESYO
Arş.Gör.Dr. Nigar KÜÇÜKKUBAŞ	BESYO
Öğr. Gör. Ali TEMİZ	BESYO
Öğr. Gör. Yunus YILDIRIM	BESYO
Öğr.Gör. Ayhan KABAKÇI	BESYO
Öğr.Gör. Ahmet ÇOBAN	BESYO
Öğr.Gör. Fatih ŞAŞMAZ	BESYO
Öğr.Gör. Murat Nuri BAHADIR	BESYO
Öğr.Gör. Dr. Sedat BAHADIR	BESYO
Prof.Dr. A. Nedim YANAT	TIP FAKÜLTESİ – ORTOPEDİ
Yrd.Doç. Dr. İsmail ZARARSIZ	TIP FAKÜLTESİ – ANATOMİ
Yrd.Doç. Dr. Mehmet AYDIN	TIP FAKÜLTESİ – FİZYOLOJİ
Yrd.Doç. Dr. Mehmet DURU	TIP FAKÜLTESİ – İLK YARDIM
Sinem NERGİSOĞLU	TIP FAKÜLTESİ – BESLENME UZMANI

BEDEN EĞİTİMİ VE SPOR YÜKSEKOKULU BEDEN EĞİTİMİ ÖĞRETMENLİĞİ BÖLÜMÜ LİSANS PROGRAMI

BESYO - LDÖNEM						BESYO - ILDÖNEM					
ALA	KODU	DERSİN ADI	T	U	K	ALAN	KODU	DERSİN ADI	T	U	K
A	5101101	Beden Eğitimi ve Sporun Temelleri	2	0	2	A	5101202	Sağlık Bilgisi ve İlk Yardım	1	2	2
A	5101103	Genel Cimnastik	1	2	2	A	5101204	Artistik Cimnastik	1	2	2
A	5101105	İnsan Anatomisi ve Kineziyoloji	4	0	4	A	5101206	Atletizm	2	2	3
A	5101107	Basketbol	2	2	3	A		Doğa Sporları *	1	2	2
A		Seç.I *	2	2	3	A	5101218	Yüzme	2	2	3
GK	5101141	Türkçe I - Yazılı Anlatım	2	0	2	GK	5101242	Türkçe II - Sözlü Anlatım	2	0	2
GK	5101151	Atatürk İlkeleri ve İnkılap Tarihi-I	2	0	2	GK	5101252	Atatürk İlkeleri ve İnkılap Tarihi-I	2	0	2
MB	5101111	Eğitim Bilimine Giriş	3	0	3	GK	5101216	Temel Müzik Eğitimi	1	2	2
						MB	5101210	Eğitim Psikolojisi	3	0	3
TOPLAM			18	6	21	TOPLAM			15	12	21
BESYO - IILDÖNEM						BESYO - IV.DÖNEM					
ALA	KODU	DERSİN ADI	T	U	K	ALAN	KODU	DERSİN ADI	T	U	K
A	5101301	Egzersiz Fizyolojisi	2	2	3	A	5101402	Antrenman Bilgisi	2	2	3
A	5101303	Ritm Eğitimi ve Dans	1	2	2	A	5101404	Futbol	2	2	3
A	5101307	Henbol	2	2	3	A	5101406	Halk Oyunları	2	2	3
A		Seç.II *	2	0	2	A		Seç.III *	3	0	3
GK	5101321	Bilgisayar - I	2	2	3	GK	5101422	Bilgisayar - II	2	2	3
GK	5101331	Yabancı Dil - I İngilizce	3	0	3	GK	5101432	Yabancı Dil - II İngilizce	3	0	3
GK		Seç.I *	2	0	2	MB	5101412	Özel Eğitim	2	0	2
MB	5101311	Öğretim İlke ve Yöntemleri	3	0	3	MB	5101414	Ölçme ve Değerlendirme	3	0	3
MB	5101313	Seç.I *	2	0	2						
TOPLAM			19	8	23	TOPLAM			19	8	23
BESYO - V.DÖNEM						BESYO - VLDÖNEM					
ALA	KODU	DERSİN ADI	T	U	K	ALAN	KODU	DERSİN ADI	T	U	K
A	5101501	Psikomotor Gelişim	3	0	3	A	5101602	Beceri Öğrenimi	3	0	3
A	5101503	Fiziksel Uygunluk	2	2	3	A	5101604	Egzersiz ve Beslenme	2	0	2
A	5101505	Voleybol	2	2	3	A	5101606	Eğitsel Oyunlar	1	2	2
A	5101507	Beden Eğitimi ve Spor Tarihi	2	0	2	A	5101608	Özel Öğretim Yöntemleri - II	2	2	3
A		Seç.IV *	2	2	3	GK	5101622	Bilimsel Araştırma Yöntemleri	2	0	2
GK	5101521	Türk Eğitim Tarihi	2	0	2	GK	5101624	Etkili İletişim Becerleri	3	0	3
MB	5101511	Özel Öğretim Yöntemleri - I	2	2	3	MB	5101612	Sınıf Yönetimi	2	0	2
MB	5101513	Öğretim Tek. ve Mat. Tasarımı	2	2	3	MB	5101614	Okul Deneyimi	1	4	3
TOPLAM			17	10	22	TOPLAM			16	8	20
VILDÖNEM						BESYO - VILDÖNEM					
ALA	KODU	DERSİN ADI	T	U	K	ALAN	KODU	DERSİN ADI	T	U	K
A	5101701	Engelliler için Bed. Eğit. ve Spor	1	2	2	A	5101802	Araştırma Projesi	2	2	3
A		Seç.V *	3	0	3	A	5101804	Beden Eğitimi ve Spor Yönetimi	3	0	3
GK	5101721	Drama	2	2	3	A		Seç.VI *	2	0	2
GK	5101723	Tophuma Hizmet Uygulamaları	1	2	2	GK	5101822	Öğretmenlik Uygulaması	2	6	5
MB	5101711	Türk Eğitim Sis. ve Okul Yönetimi	2	0	2	GK		Seç.II *	2	0	2
MB	5101713	Rehberlik	3	0	3	MB		Seç.II *	3	0	3
TOPLAM			12	6	15	TOPLAM			14	8	18

ZİRAAT FAKÜLTESİ

AÇIK SPOR TESİ

800 M. BAYANLAR KOŞU YOLU

1500 M. ERKEKLER KOŞU YOLU

YENİ YAPILMAKTA OLAN YOL

MKÜ TAYFUR
SÖKMEN KAMPÜSÜ

SERİNYOL YOLU

SERİNYOL YOLU

